

AKP 900 • AKP 901 • AKP 902 • AKP 903
AKP 904 • AKP 906 • AKP 908

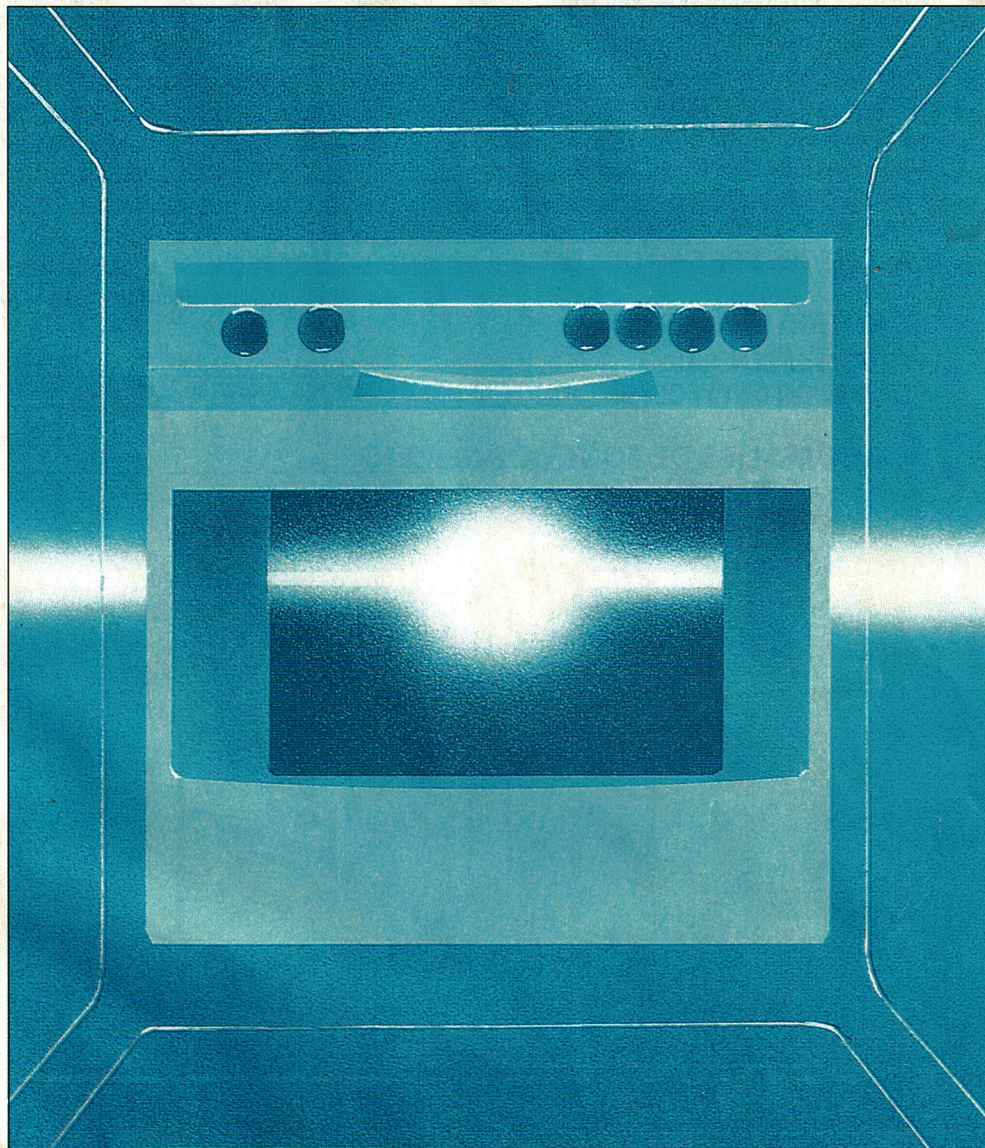



Whirlpool





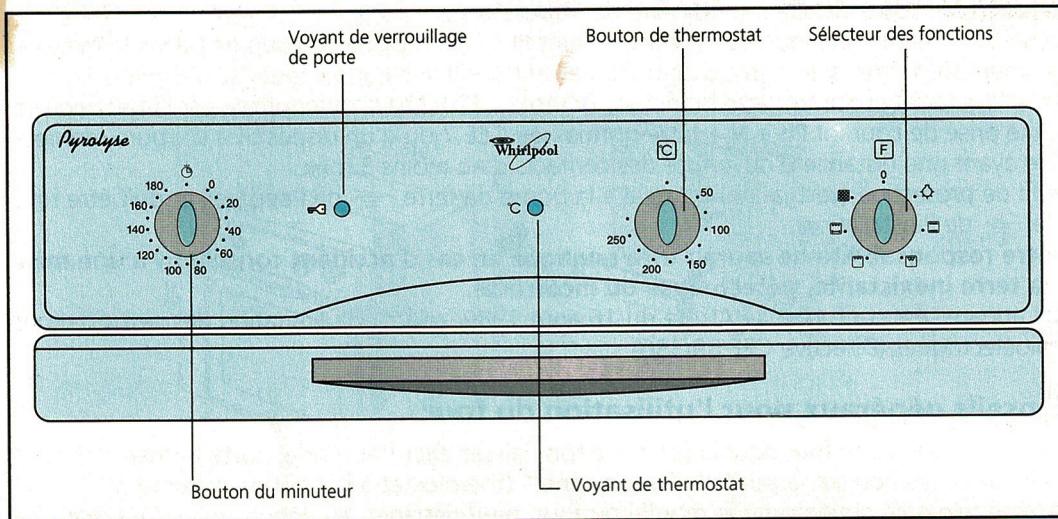

II. UTILISATION

FOUR CONVECTION NATURELLE PYROLYTIQUE

Références: AKP 900







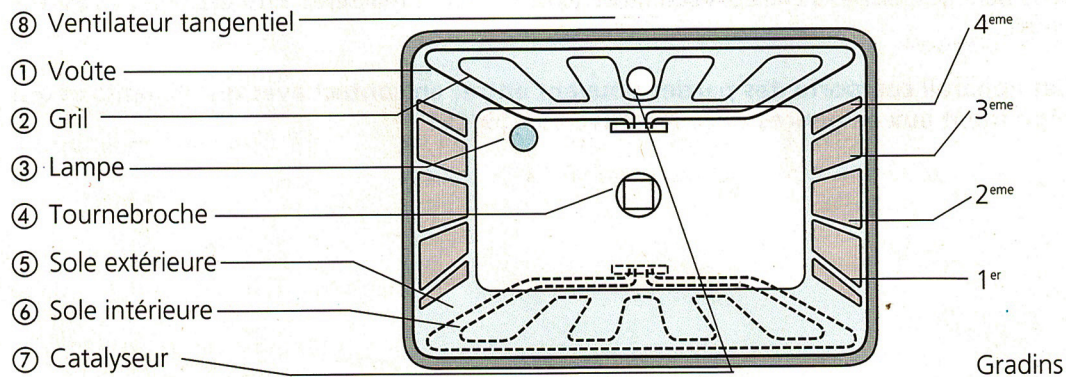

Fonctions du four

Fonctions						
Eclairage	Traditionnel	Gril fort	Gril	Gril + Tournebroche (optional)	Pyrolyse	
Éléments sous tension	3+8	1+3+6+8	1+2+3+8	2+3+8	2+3+4+8	2+5+7+8
Cuissons conseillées		Pâtisserie Quiche	Volaille Poisson	Grillade	Viande rôtie	



FOUR CONVECTION NATURELLE PYROLYTIQUE

Caractéristiques du four AKP 900

Fonctions	 Eclairage	 Traditionnel	 Gril fort	 Gril	 Gril + Tournebroche (optional)	 Pyrolyse
Puissance	15 W	2245 W	3045 W	2045 W	2050 W	2580 W

Consommation du four pour un volume utile de 52 l.

Montée à 200°C: 0,45 kWh

Maintien 1h à 200°C: 0,70 kWh

Pyrolyse 90 minutes: 3,30 kWh

Important

ATTENTION

Durant l'opération de pyrolyse, certaines parties accessibles peuvent être chaudes: éloigner les jeunes enfants.

Ne garnissez pas votre four de feuilles en aluminium. Sinon, il en résulterait une accumulation de chaleur qui perturberait la cuisson.







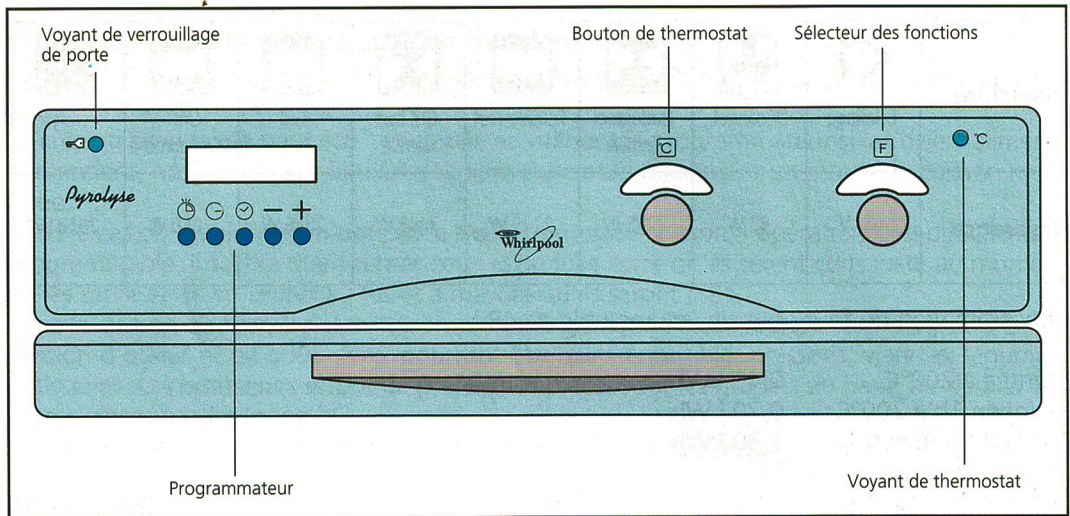

Tous les ustensiles, sans exception, doivent être retirés pendant la pyrolyse.

FOUR MULTIFONCTION PYROLYTIQUE

Références: AKP 904 - AKP 906 - AKP 908



Fonctions du four

Fonctions	 Eclairage	 Décongel.	 Traditionnel ventilé	 Traditionnel	 Gril fort ventilé	 Gril	 Gril + Tournebroche	 Pyrolyse
Éléments sous tension	3+9	3+7+9	1+3+6+7+9	1+3+6+9	1+2+3+7+9	2+3+9	2+3+4+9	2+5+7+8+9
Cuissons conseillées			Pâtisserie Quiche	Rôti Volaile	Poisson	Gratin Grillade	Viande rôtie	

⑨ Ventilateur tangentiel



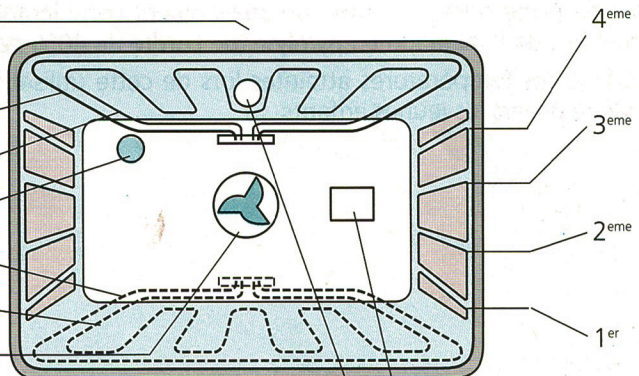





- ① Voûte
- ② Gril
- ③ Lampe
- ⑤ Sole extérieure
- ⑥ Sole intérieure
- ⑦ Ventilateur de four
- ⑧ Catalyseur
- ④ Tournebroche



Gradins

FOUR MULTIFONCTION PYROLYTIQUE

Caractéristiques du four AKP 904 - AKP 906 - AKP 908

Fonctions	 Eclairage	 Décongel.	 Traditionnel ventilé	 Traditionnel	 Gril fort ventilé	 Gril	 Gril + Tournebroche	 Pyrolyse
Puissance	45 W	83 W	2283 W	2245 W	3083 W	2045 W	2050 W	2618 W

Consommation du four pour un volume utile de 48 l.

Montée à 200°C: 0,45 kWh

Maintien 1h à 200°C: 0,70 kWh

Pyrolyse 90 minutes: 3,30 kWh

Important

ATTENTION

AKP 904: durant l'opération de pyrolyse, certaines parties accessibles peuvent être chaudes; éloigner les jeunes enfants.

AKP 906 - AKP 908: Ce modèle de four est équipé d'une porte "Type Porte Froide", cependant durant l'opération de pyrolyse, certaines parties accessibles peuvent être chaudes; éloigner les jeunes enfants.

Ne garnissez pas votre four de feuilles en aluminium. Sinon, il en résulterait une accumulation de chaleur qui perturberait la cuisson.

Tous les ustensiles, sans exception, doivent être retirés pendant la pyrolyse.

La porte "Type Porte Froide", équipant les modèles AKP 906 - AKP 908, permet d'obtenir une température d'environ 40°C sur la glace frontale, lorsque la température intérieure du four est de 200°C.

Cette température frontale est à peine plus élevée que la température du corps humain; ce qui garantit aux utilisateurs une sécurité totale.

Ce type de porte offre, en outre, un abaissement considérable de la température frontale de l'appareil lors de l'utilisation en pyrolyse (de l'ordre de 40% par rapport à une porte classique).

Cependant, les températures atteintes lors de cette utilisation demandent une surveillance particulière envers les jeunes enfants.

LE FOUR

Informations préalables pour l'utilisation

CUISSONS SIMULTANÉES (four Multifonction)

Cela consiste à mettre au four, simultanément, des aliments qui demandent la même température de cuisson.

La cuisson simultanée peut être accomplie en utilisant le programmeur si les divers aliments demandent, non seulement la même température mais également un temps de cuisson identique.

Dans le cas où les aliments n'ont pas le même temps de cuisson, l'opération sera difficilement programmable. Il suffira d'enfourner ceux-ci de telle sorte qu'ils soient cuits juste au moment de les servir et de les retirer au fur et à mesure qu'ils seront prêts.

Dans la cuisson au four, les aliments en présence gardent chacun leur personnalité, sans transmission d'odeur ni de goût. Ainsi pourront être cuits ensemble: poissons, viandes, légumes, pâtisseries. Les pâtisseries seront de préférence placées sur les gradins du haut, au-dessus des autres pièces à cuire (page 26).

Le tableau des cuissons vous donne les règles à appliquer en cuissons simultanées.

REMARQUE

La consommation d'énergie nécessaire à la cuisson simultanée de plusieurs préparations est moins élevée que celle nécessaire à la cuisson séparée de ces mêmes préparations.

Afin d'utiliser toutes les fonctions de cuisson décrites dans les pages qui suivent, il est nécessaire à la fois de sélectionner la fonction désirée et de choisir une température en actionnant le bouton de thermostat (à l'exception de la fonction décongélation).

LE FOUR

Explications des modes de cuisson suivant les différents types de four

TRADITIONNEL Tous modèles

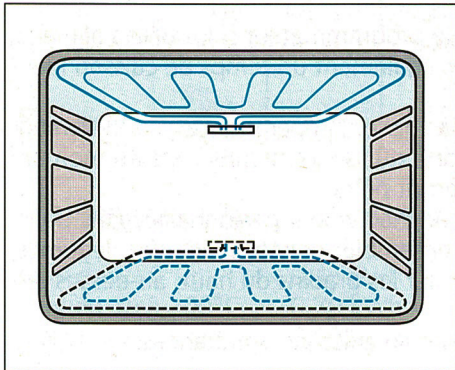

Pâtisserie, Quiche, Rôti, Volailles

- Préchauffez le four au même réglage de température que pour la cuisson afin de "saisir" la préparation à cuire dès son introduction dans le four.
 - Enfourez dès que le voyant de thermostat s'éteint.
 - Employez toujours des plats creux que vous placerez sur la grille au milieu du four.
- Pour les pâtisseries, utiliser:
- Soit la lèchefrite multiusages (sablés, meringues, gâteaux roulés).
 - Soit un moule à tarte ou à manqué posé sur une grille.
- Utiliser les deux gradins inférieurs de préférence.

ATTENTION!

L'utilisation du lèchefrite multi-usages est à proscrire comme "plat à rôti". En effet, les salissures excessives des parois provoquent une fumée importante par carbonisation des graisses (risque d'inflammation).

GRIL FORT Sur modèle AKP 900-AKP 901 AKP 902-AKP 903

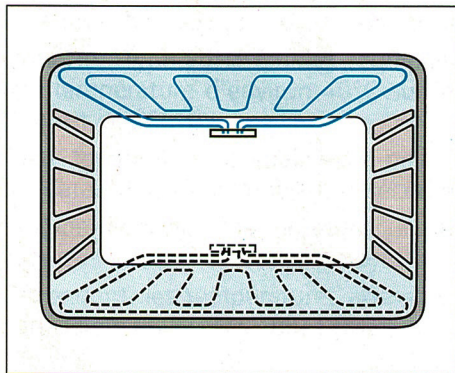

Volaille, Poissons

- Cette position est à utiliser **porte fermée**, y compris pour les grillades.
- Enfourez en respectant les positions indiquées dans le tableau de cuisson et posez la lèchefrite multi-usages sur le gradin inférieur pour recueillir le jus lorsque la viande est posée directement sur une grille.
- Les parties accessibles peuvent être chaudes quand le gril est utilisé. Eloigner les jeunes enfants.**

LE FOUR

GRIL (TOUS MODELES)

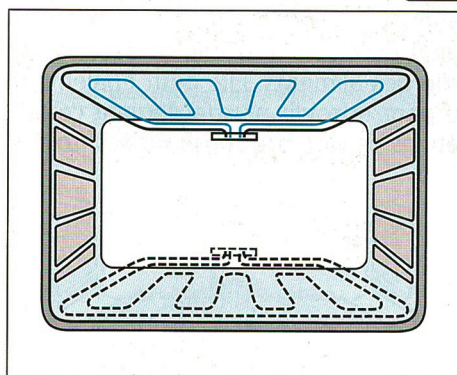

Gratins, Grillades

Cette position est à utiliser **porte fermée**, y compris pour les grillades.

- Enfourez en respectant les positions indiquées dans le tableau de cuisson et posez la lèchefrite multi-usages sur le gradin inférieur pour recueillir le jus lorsque la viande est posée directement sur une grille.

Les parties accessibles peuvent être chaudes quand le gril est utilisé. Eloigner les jeunes enfants.

NOTE

On choisira entre GRIL et GRIL FORT selon les surfaces à griller: le GRIL FORT est destiné aux plus grandes surfaces.

GRIL + TOURNEBROCHE AKP 902-AKP 904-AKP 906-AKP 908 (AKP 900-AKP 901: optional)

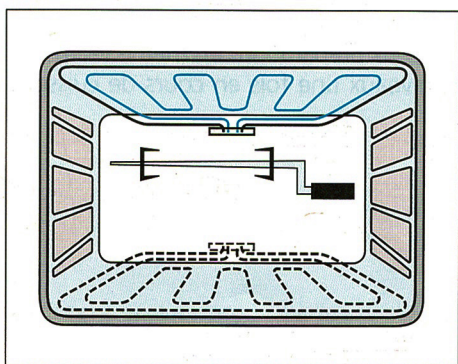

Viandes rôties

La cuisson au tournebroche est très pratique et permet d'obtenir, des volailles et, des viandes savoureuses, d'une très bonne homogénéité de cuisson.

Les parties accessibles peuvent être chaudes quand le gril est utilisé. Eloigner les jeunes enfants.

LE FOUR

DECONGELATION (Four Multifonction AKP 903-AKP 904-AKP 906-AKP 908)

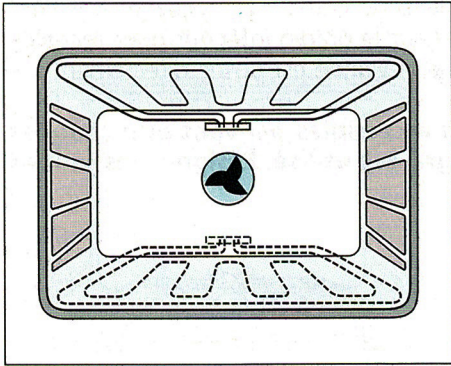

Les fours multifonctions sont équipés d'une fonction "décongélation".

Cette fonction permet d'accélérer la décongélation naturelle des aliments. Elle peut également être utilisée pour refroidir plus facilement certaines préparations devant être consommées froides ou tièdes.

TRADITIONNEL VENTILE Sur modèles AKP 903-AKP 904 AKP 906 et AKP 908

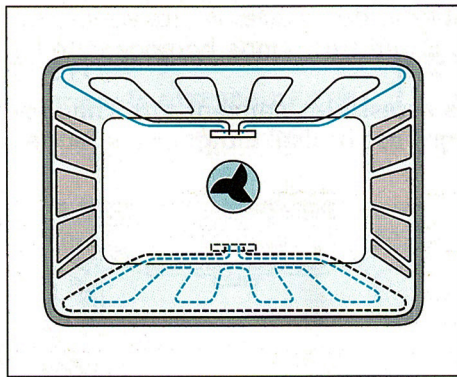

Pâtisseries, Quiches, Tartes

Cette position est à utiliser pour:

- les pâtisseries à pâtes souples afin de garder plus de moelleux
- les tartes et quiches qui seront bien dorées dessus et dessous.

On peut cuire deux préparations en même temps en alternant les niveaux une fois en cours de cuisson.

LE FOUR

GRIL FORT VENTILE
(Four Multifonction AKP 903
AKP 904 - AKP 906 - AKP 908)



Rôtis, Côtes de bœuf, poissons

Cette fonction est particulièrement recommandée pour cuire les viandes à saisir mais qui doivent rester juteuses. Les poissons sont aussi plus moelleux; les retourner une fois en cours de cuisson.

Les parties accessibles peuvent être chaudes quand le grill est utilisé: éloigner les jeunes enfants.

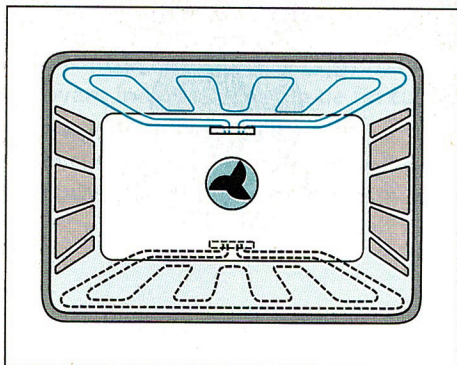

PROGRAMMATION

BOUTON DU MINUTEUR FIN-CUISSON (0 - 180 min)

Tourner complètement le bouton dans le sens des aiguilles d'une montre et mettre l'index en face du temps désiré, indiqué sur le tableau en minutes (180 minutes max.).

Pendant la marche du minuteur, le bouton revient graduellement au «0» et indiquera ainsi combien de minutes il y a encore pour arriver au temps affiché.

Il faut tenir compte que pour les fours dotés de ce type de minuteur, le bouton/manette doit être toujours actionné pour obtenir l'allumage du four, car si le bouton devait se trouver sur «0», les circuits électriques seraient coupés, ce qui provoquerait lieu aussi à l'arrêt automatique de l'appareil à la fin du temps affiché.

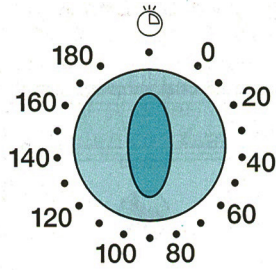

PROGRAMMATION (Programmateur électronique)

DESCRIPTION

1. Afficheur digital (Cadran)
2. Bouton de réglage du temps de cuisson
3. Voyant indiquant le temps de cuisson
4. Touche de réglage de fin de cuisson
5. Voyant indiquant l'heure de fin cuisson
6. Touche pour l'horloge
7. Touche pour diminuer le temps
8. Touche pour augmenter le temps

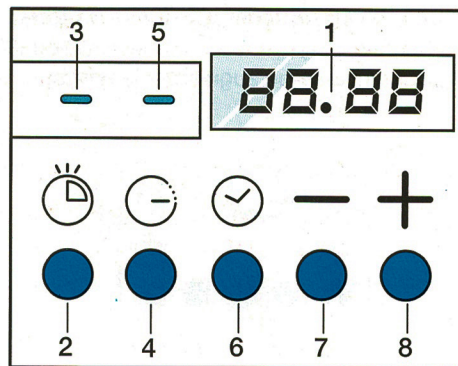

COMMENT REGLER L'HORLOGE

1. Après le branchement électrique du four ou après une coupure de courant supérieure à 5 secondes, le cadran indique -OFF.

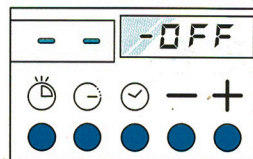

2. Appuyer sur une des touches: le cadran indique --:--.

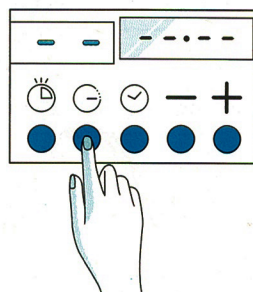

3. Appuyer sur la touche ☺ : le cadran indique 12.00 clignotant.

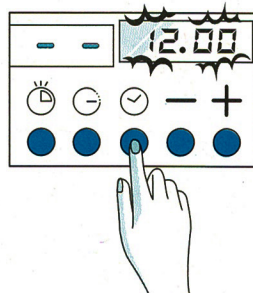

PROGRAMMATION (Programmateur électronique)

4. Dans les 60 secondes qui suivent, afficher l'heure en appuyant sur la touche (7) ou (8) pour diminuer ou augmenter le temps.

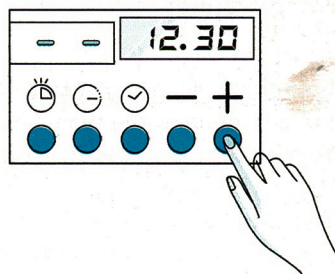

5. Confirmer l'heure en appuyant sur la touche .

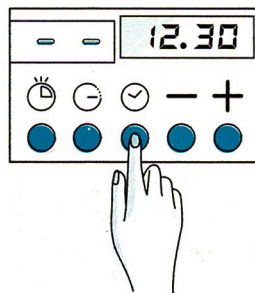

COMMENT UTILISER LE PROGRAMMATEUR

COMMENT REGLER LE TEMPS DE CUISSON (4 heures max.)

1. Sélectionner la fonction et la température de cuisson par les touches **F** et **C**.

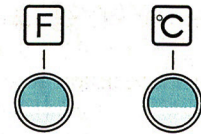

2. Appuyer sur la touche  : le cadran indique 0.00 et le voyant vert (3) de la durée de cuisson clignote.

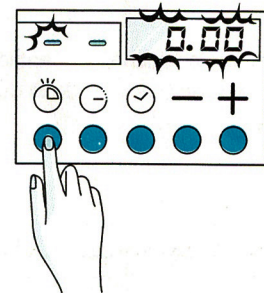

3. Sélectionner le temps de cuisson par les touches (7) et (8) pour diminuer ou augmenter le temps (voir figure).

Si le temps de cuisson n'est pas sélectionné dans les 5 secondes, le cadran indiquera l'heure. Dans ce cas, répéter l'opération.

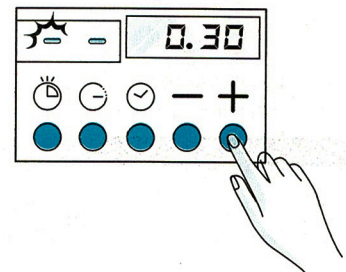

4. Appuyer sur la touche  pour confirmer le temps de cuisson. Le cadran indique -0.30 et le voyant vert (3) s'allume.

Le cadran commence le compte à rebours.

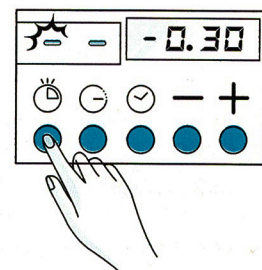

5. Pour interrompre la cuisson ou pour modifier le temps de cuisson sélectionné, appuyer à nouveau sur la touche  et sélectionner le nouveau temps.

6. En fin cuisson, le cadran indiquera **-End**.

Le voyant vert (3) s'éteint et un signal acoustique retentit par intermittence.

Pour arrêter le signal acoustique, appuyer sur une des touches. Le cadran indiquera l'heure.

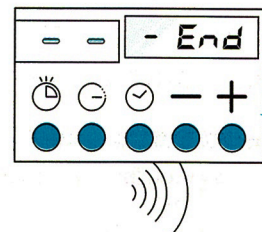

7. Amener le bouton sélecteur des fonctions **F** sur la position 0 et le bouton du thermostat **C** sur la position ●.

Note: En appuyant sur la touche  pendant la cuisson, le cadran indiquera l'heure.

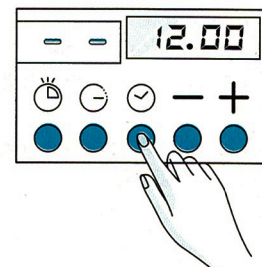

COMMENT UTILISER LE PROGRAMMATEUR

CUISSON PROGRAMMEE ET ARRET AUTOMATIQUE

1. Sélectionner la fonction et la température de cuisson par les boutons **F** et **C**.

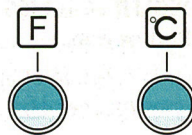

2. Appuyer sur la touche : le cadran indique 0.00 et le voyant vert (3) de la durée de cuisson clignote.

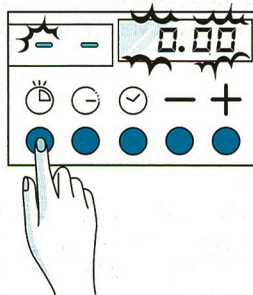

3. Sélectionner le temps de cuisson par les touches (7) et (8) pour diminuer ou augmenter le temps (voir figure).

Si le temps de cuisson n'est pas sélectionné dans les 5 secondes, le cadran indiquera à nouveau l'heure. Dans ce cas, répéter l'opération.

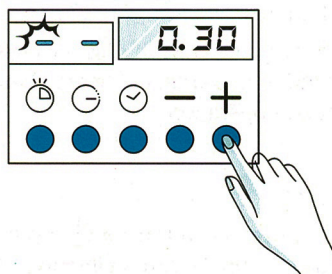

4. Appuyer sur la touche pour confirmer le temps de cuisson.

Le cadran indique 0.30, le voyant vert (3) s'allume.

Le cadran commence le compte à rebours.

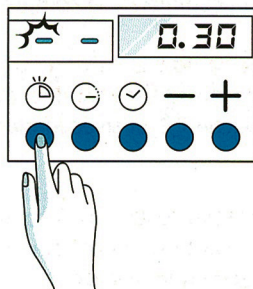

5. Appuyer sur la touche : le voyant vert (5) clignote.

Le cadran indique l'heure réelle plus le temps de cuisson sélectionné.

Afficher sur le cadran l'heure de la fin de cuisson désirée par la touche (8) pour augmenter le temps.

Appuyer sur la touche pour confirmer l'heure de la fin cuisson désirée.

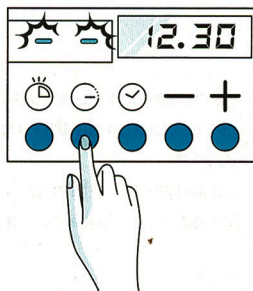

COMMENT UTILISER LE PROGRAMMATEUR

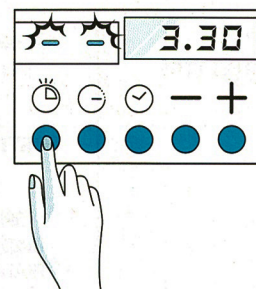

6. Le cadran indique l'heure et les voyants verts (3) et (5) restent allumés.

Note: Pour interrompre la cuisson ou modifier le temps de cuisson sélectionné, appuyer à nouveau sur la touche  et sélectionner le nouveau temps.

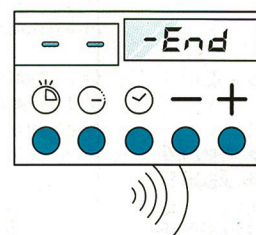

7. En fin de cuisson, le cadran indiquera **-End** et les voyants verts (3) et (5) s'éteindront. Un signal acoustique retentira par intermittence. Pour l'arrêter, appuyer sur une des touches. Le cadran indiquera l'heure.



8. Amener le bouton sélecteur des fonctions  sur la position 0 et le bouton du thermostat  sur la position ●.

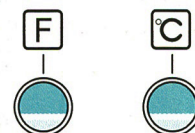

Important: Lors de la sélection de la fonction "Nettoyage pyrolyse", le programmateur électronique détermine automatiquement un temps de 1 heure 30. Dans le cas où ce temps devrait être modifié ou pour effectuer une pyrolyse différée, suivre les instructions suivantes.

Pour modifier le temps ou l'heure de fin de cuisson, enfoncer respectivement les touches **2** et **4** et ajuster le temps ou l'heure à l'aide des touches **7** et **8**.

TABLEAU DE CUISSON FOUR CONVECTION NATURELLE PYROLYTIQUE

RECETTES	FONCTIONS DU FOUR	POSITION THERMOSTAT	TEMPS DE CUISSON EN MINUTES	GRADIN A PARTIR DU BAS
PORTE FERMEE				
AGNEAU				
Côtelettes	GRIL FORT	275	5	3 (2) (4)
Gigot	TRADITIONNEL	225	15 (1)	1 (2)
Selle	TRADITIONNEL	225	15 (1)	1 (2)
BOEUF				
Entrecôte	GRIL FORT	275	4	3 (2) (4)
Rôti	TRADITIONNEL	250	15 (1)	1 (2)
Grillades	GRIL	225	15	3 (2) (4)
CAKE	TRADITIONNEL	175	50	1 (2)
CHOUX (pâte à)	TRADITIONNEL	200	30	2 (4)
DORADE	TRADITIONNEL	225	25	1 (2)
DINDE	TRADITIONNEL	225	30 (1)	1 (2)
GRATIN DAUPHINOIS	TRADITIONNEL	175	45	2 (3)
GRATIN MACARONIS	GRIL	225	12	2 (3)
LAPIN ROTI	TRADITIONNEL	200	30 (1)	1 (2)
MAQUEREAUX GRILLES	GRIL FORT	275	12	3 (3) (4)
MERINGUES	TRADITIONNEL	75	90	2 (4)
PAIN	TRADITIONNEL	225	25	2 (4)
PATE BRISEE	TRADITIONNEL	250	17	2 (3)
PATE SABLEE	TRADITIONNEL	175	30	2 (3)
PINTADE	TRADITIONNEL	200	35 (1)	1 (2)
PIZZA	TRADITIONNEL	225	30	2 (4)
PORC (rôti)	TRADITIONNEL	200	40 (1)	2 (3)
POULET (rôti)	TRADITIONNEL	200	25 (1)	1 (2)
POULET (T.B.)	GRIL + T.B	275	25 (1)	BROCHE (4)
QUATRE-QUARTS	TRADITIONNEL	175	40	2 (2)
QUICHE LORRAINE	TRADITIONNEL	200	25	1 (3)
SABLES	TRADITIONNEL	175	18	2 (4)
SOUFFLE (fromage)	TRADITIONNEL	175	50	2 (3)
TARTE AUX FRUITS	TRADITIONNEL	250	30	1 (3)
TOMATES FARCIES	TRADITIONNEL	200	50	1 (2)
VEAU (rôti)	TRADITIONNEL	200	45 (1)	1 (2)

(1) Temps de cuisson pour 500 g

(2) Grille positionnée 

(3) Grille positionnée 

(4) Lèche-frite multi-usages

- Avant d'enfourner les plats, préchauffez le four pendant 10 à 15 minutes à la température choisie.

NOTA

Les positions du thermostat sont données à titre indicatif. Afin d'éviter une production anormale de fumées pouvant provenir d'une température de cuisson trop élevée, nous vous recommandons de régler le thermostat sur une position plus basse.

Influence des aliments et des récipients

La nature, le poids, la taille et la forme des aliments jouent un rôle important dans les résultats de cuisson. La forme, l'épaisseur, la hauteur et le matériau des récipients jouent également un rôle sur les résultats de cuisson. La position des grilles sur les gradins est donnée à titre indicatif.

Chaque consommateur utilisera les récipients et les hauteurs de gradins suivant ses besoins et son propre goût.

TABLEAU DE CUISSON FOUR MULTIFONCTION PYROLYTIQUE

RECETTES*	FONCTIONS DU FOUR	POSITION THERMOSTAT	TEMPS DE CUISSON EN MINUTES	GRADIN A PARTIR DU BAS
	PORTE FERMEE			
AGNEAU				
Côtelettes	GRIL FORT VENTILE	275	6 à 8	4 (3) (5)
Gigot	TRADITIONNEL	225	15 (1)	2 (2)
Selle	TRADITIONNEL	225	15 à 20(1)	2 (2)
BOEUF				
Entrecôte	GRILL FORT	275	4 à 10	4 (3) (5)
Rôti	TRADITIONNEL	225	15 (1)	2 (2)
CAKE	TRADITIONNEL VENTILE	175	55 à 60	2 (2)
CHOUX (pâte à)	TRADITIONNEL	200	40 à 45	2
DORADE	TRADI. PULSE	225	25 à 40	2 (2)
DINDE	TRADITIONNEL	200	25 à 30(1)	1 (2)
GRATIN DAUPHINOIS	SOLE PULSEE	175	45 à 55	2 (2)
LAPIN ROTI	TRADI. PULSE	225	25 (1)	2 (2)
MAQUEREAUX GRILLES	GRIL PULSE	275	20	3 (2)
MERINGUES	TRADITIONNEL VENTILE	75	60 à 80	3
PAIN	TRADITIONNEL VENTILE	225	20 à 25	2
PATE BRISEE	TRADITIONNEL VENTILE	200	15 à 20	2 (2)
PATE FEUILLETEE	TRADITIONNEL	200	15 à 20	2
PATE SABLEE (tarte)	TRADITIONNEL VENTILE	200	35 à 45	2 (2)
PINTADE	CHALEUR PULSEE	200	25 (1)	2 (2)
PIZZA	TRADITIONNEL VENTILE	225	30 à 35	2
PORC (rôti)	TRADITIONNEL	200	40 (1)	2 (2)
POULET (rôti)	TRADITIONNEL	200	25 (1)	2 (2)
POULET (T.B.)	GRIL + T.B.	250	25 (1)	BROCHE (5)
QUATRE-QUARTS	CHALEUR PULSEE	175	45 à 50	3 (3)
QUICHE LORRAINE	TRADITIONNEL VENTILE	200	25	1 ou 2 (3)
SABLES	TRADITIONNEL	175	15 à 18	3
SOUFFLE (fromage)	TRADITIONNEL	175	35 à 40	2 (2)
TARTE AUX FRUITS	TRADITIONNEL VENTILE	225	35 à 40	1 ou 2 (3)
TOMATES FARCIES	TRADITIONNEL VENTILE	225	35 à 45	1 (2)
VEAU (rôti)	CHALEUR PULSEE	200	40 (1)	1 (2)

(1) Temps de cuisson pour 500 g

(2) Grille positionnée 

(5) Lèche-frite multi-usages

(3) Grille positionnée 

- Avant d'enfourner les plats, préchauffez le four pendant 10 à 15 minutes à la température choisie.

NOTA

Les positions du thermostat sont données à titre indicatif. Afin d'éviter une production anormale de fumées pouvant provenir d'une température de cuisson trop élevée, nous vous recommandons de régler le thermostat sur une position plus basse.

Influence des aliments et des récipients

La nature, le poids, la taille et la forme des aliments jouent un rôle important dans les résultats de cuisson. La forme, l'épaisseur, la hauteur et le matériau des récipients jouent également un rôle sur les résultats de cuisson. La position des grilles sur les gradins est donnée à titre indicatif.

Chaque consommateur utilisera le récipient et les hauteurs des gradins suivant ses besoins et son propre goût.

LA CASSEROLERIE

GRILLE CAMBREE

Cette grille remplit les mêmes fonctions qu'une grille plate.

Elle permet de doubler le nombre de positions sur les gradins, selon qu'elle est placée à l'endroit **A** ou à l'envers **B**.

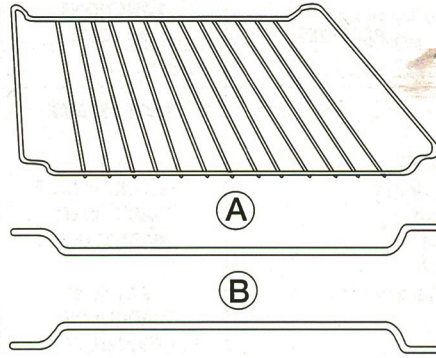

LECHEFRITE MULTI-USAGES

Elle sert de plat à gâteaux et dispose de ce fait d'un rebord incliné.

Elle s'utilise pour la cuisson de pâtisseries telles que choux à la crème, meringues, madeleines, pâtes feuilletées...

Placée sous une grille elle recueille le jus et les graisses des grillades.

Elle peut aussi être utilisée à demi rempli d'eau pour des cuissons au bain-marie.

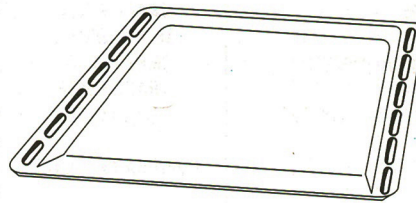

TOURNEBROCHE

Le tournebroche est muni d'un berceau recevant la broche.

Pour l'utiliser:

- engager le berceau de la broche dans le four;
- enfiler une des fourchettes sur la broche; embrochez la pièce à rôtir; enfiler la deuxième fourchette; centrez et serrez en vissant les deux fourchettes;
- placez la broche sur son berceau;
- enduisez la pièce à rôtir d'huile ou de beurre ramolli;
- engager la pointe de la broche dans le carré d'entraînement situé au fond du four;
- placez le sélecteur sur la position GRIL + TOURNEBROCHE la broche comporte **une poignée isolante, retirez-la en la dévissant avant de fermer la porte.**

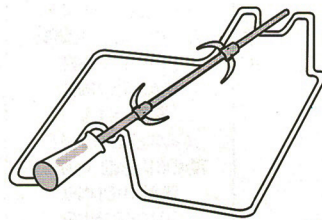

Modèles
Multifonction
(AKP 904
AKP 906
AKP 908)

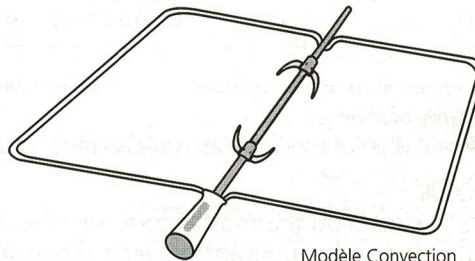

Modèle Convection
Naturelle (AKP 902)

(AKP 900 et AKP 901:
optional)

III. ENTRETIEN

ENTRETIEN GENERAL

Avant de procéder à un nettoyage manuel, laissez refroidir l'appareil et vérifiez que toutes les manettes sont sur la position ARRET.

De façon générale, les poudres abrasives et les éponges métalliques sont à proscrire.

SURFACES METALLIQUES POLIES, PEINTES OU EMAILLEES

Utilisez les produits du commerce prévus pour l'entretien des métaux polis.

VITRE DE PORTE DE FOUR

Après une cuisson ayant provoqué des salissures, il est vivement conseillé de nettoyer la vitre intérieure avec un produit du commerce non abrasif.

Les parties métalliques émaillées de la porte du four ne doivent pas être nettoyées avec un produit ou des éponges agressives.

GRILLES

Utilisez une éponge imprégnée d'un produit du commerce non abrasif; jamais d'objets tranchants.

INTERVENTIONS COURANTES

Démontage de la porte de four

Pour démonter la porte amener le levier (A) dans l'encoche (B) de la charnière et refermer la porte jusqu'à blocage en la tirant vers vous.

Pour la remonter, effectuer les opérations dans le sens inverse.

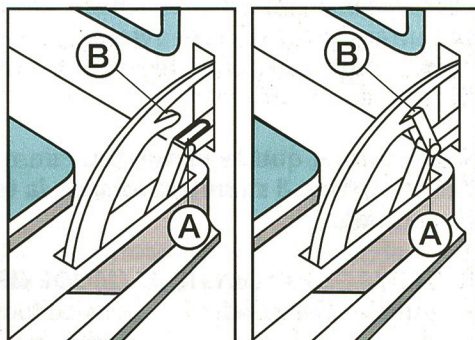

Démontage de la lampe de four

Pour démonter et remplacer la lampe, il est nécessaire d'enlever le hublot (H). Effectuer l'opération décrite sur le dessin ci-contre. N'utiliser que des lampes E14 - 15W - 300°C.

Ne pas oublier de remettre le joint (J) en place.

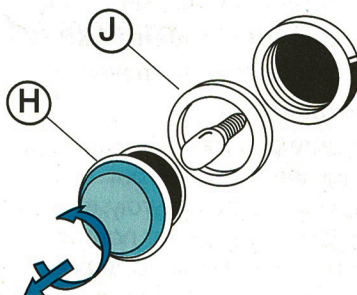

OPERATION DE PYROLYSE

Nettoyage pyrolytique (Généralités)

COMMENT FONCTIONNE VOTRE FOUR PYROLYTIQUE

Ce type de four nettoie par destruction à haute température les salissures qui proviennent des éclaboussures ou des débordements.

Les fumées dégagées sont rendues saines par leur passage dans un catalyseur.

Il ne faut pas attendre que le four soit trop chargé de graisses pour effectuer ce nettoyage. Son coût est peu élevé et récupéré en quelques cuissons.

La pyrolyse n'est toutefois pas nécessaire après chaque cuisson, mais seulement si le degré de salissure le justifie.

Par mesure de sécurité, l'opération de nettoyage ne s'effectue qu'après blocage **automatique** de la porte. Dès que la température à l'intérieur du four dépasse la température maximale de cuisson, il est impossible de déverrouiller la porte.

RECOMMANDATIONS

Avant la mise en route du nettoyage, qui peut être effectué à n'importe quel moment et même la nuit (si l'on veut bénéficier du tarif "heures creuses") grâce au programmeur, il y a lieu de prendre les précautions indispensables suivantes:

- **retirez tous les accessoires du four**, y compris la casserolierie (grilles, lèchefrite multi-usages),
- **enlevez les débordements importants** qui auraient pu se produire, afin d'éviter le risque d'inflammation ou une production excessive de fumée.

En ouvrant la porte, après pyrolyse, on constate sur les parois du four le dépôt de quelques résidus blanchâtres. Lorsque le four est complètement refroidi, il suffit de passer une éponge humide pour les éliminer.

Il est normal que le ventilateur de refroidissement continue de fonctionner après l'arrêt du four. Il s'arrêtera lorsque la température du four aura atteint une température normale.

NETTOYAGE PYROLYTIQUE (MODE OPERATOIRE)

- Mettez le sélecteur des fonctions du four sur la position pyrolyse.

Programmeur électronique (Modèle AKP 901-AKP 902-AKP 904-AKP 906-AKP 908):

Un temps de 1h 30 est automatiquement sélectionné.

Pour modifier ce temps ou pour une pyrolyse différée, suivre les instructions contenues au chapitre PROGRAMMATION (Programmeur électronique en pages 20 ÷ 24).

Minuteur fin-cuisson: (Modèles AKP 900-AKP 903):

Temps préconisé pour un four moyennement sale: 90 minutes.

Conseils généraux:

Ce temps peut être porté à 120 minutes si le four est très sale.

Le voyant orange indique le verrouillage de la porte, celui-ci reste allumé au delà du temps sélectionné pour la durée de la pyrolyse; la porte reste condamnée jusqu'à ce que la température soit redescendue à une valeur normale. (Température maximum du thermostat de cuisson).

Il ne faudra donc pas forcer la porte pour la déverrouiller.

Si le voyant est allumé, attendez son extinction.

V. ANOMALIES DE FONCTIONNEMENT

QUE SE PASSE-T-IL?

Notre four ne chauffe pas.

CONSEILS

- Vérifiez la position MANUELLE de votre programmateur (voir paragraphe "PROGRAMMATION").

- N'omettez jamais de remettre celui-ci dans la position MANUELLE après une cuisson automatique.

Notre four fume anormalement lors des cuissons.

- Baissez les températures de cuisson fournies à titre indicatif dans le tableau des cuissons.

- N'utilisez pas votre lèchefrite multi-usages comme plat à cuire.

- Procédez au nettoyage de votre four.

Humidité.

- Pour des cuissons très humides (ex.: tomates farcies, courgettes), il est conseillé de procéder à un préchauffage à température de cuisson; afin d'éviter les condensations sur les surfaces vitrées froides.

Le ventilateur de refroidissement fonctionne après l'arrêt complet du four.

- Cet ventilateur fonctionne selon la température de l'environnement. Il est normal que celui-ci fonctionne après l'arrêt complet de votre four.

Le ventilateur de refroidissement ne fonctionne pas.

Appelez votre technicien SAV.

Il est impossible d'ouvrir la porte.

- Lors d'une pyrolyse la porte est condamnée, et le voyant orange est allumé. On ne pourra ouvrir celle-ci que lorsque la température du four sera redescendue en-dessous d'une valeur normale (température maximum du thermostat de cuisson).

Si malgré ces conseils, votre four ne vous donne pas entière satisfaction, appelez votre technicien SAV.



Four électrique

WHIRLPOOL AKP 904

Volume utilisable

48 l

Consommation

- de montée à 200° C

0,45 kWh

- de maintien pendant
une heure à 200° C

kWh

0,70

TOTAL

1,15 kWh

**Consommation
du cycle de nettoyage**

3,3

Normes: CENELEC

HD 376

4219 013 1262

Total Chlorine Free

